



ЕЛЕКТРИЧЕСКА КОСАЧКА ЗА ТРЕВА

Rxi 3000

оригинални инструкции



ВИНАГИ ПРОЧЕТЕТЕ ТЕЗИ ИНСТРУКЦИИ ПРЕДИ ИЗПОЛЗВАНЕ НА ПРОДУКТА

I- Съдържание

Списък на компонентите
Технически данни
Инструкции за безопасност
Инструкции за сглобяване
Функциониране

II- Списък на компонентите

1. Лост за включване.
2. Горна дръжка.
3. Лост за затягане на горната дръжка.
4. Колекторна торба.
5. Дръжка за колекторна торба.
6. Лост за затягане на долна дръжка.
7. Лост за регулиране на височината на рязане.
8. Капак на акумулаторите.
9. Предпазен клапан.
10. Бутон за включване.
11. Зарядно устройство.
12. Нож.
13. Винт за фиксиране на ножа.



III- Технически данни

Напрежение	36V (2X18V 2 Ah)
Обороти на двигателя	4200 об./мин.
Височина на рязане	25-75 мм (6 позиции)
Максимална широчина на рязане	340 мм
Обем на колекторната торба	30 л
Време за зареждане на акумулаторите	60 мин.
Тегло	11 кг
Ниво на шума	95dB
Работна автономия	25 мин.

Информация:

Внимание:

1. Този уред НЕ ТРЯБВА да се използва от деца и лица с намалени физически, сензорни или умствени способности или с липса на опит или знания.

Местните разпоредби могат да ограничат възрастта на оператора.

Не позволявайте на децата да си играят с уреда.

IV - Инструкции за безопасност

ВАЖНО

ПРОЧЕТЕТЕ ВНИМАТЕЛНО ПРЕДИ ИЗПОЛЗВАНЕ.

ДА СЕ ЗАПАЗИ ЗА БЪДЕЩИ КОНСУЛТАЦИИ.

Мерки за безопасна работа на електрическите косачки за трева.

Обучение

- Прочетете внимателно инструкциите. Запознайте се с контролите и правилното използване на уреда.
- Никога не позволявайте на деца или хора, незапознати с инструкциите, да използват косачката за трева. Местните разпоредби могат да ограничат възрастта на оператора.
- Никога не използвайте уреда, докато има наблизо хора, особено деца или животни.
- Не забравяйте, че операторът или потребителят е отговорен за злополуки или рискове, на които са подложени трети лица или техните вещи.

Подготовка

- Винаги носете подходящи обувки и дълги панталони, докато използвате уреда. Не поставяйте машината в експлоатация, когато не носите обувки или ако носите отворени сандали. Избягвайте да носите свободни дрехи или с висящи шнури или конци.
- Огледайте внимателно зоната за използване на машината и отстранете всички предмети, които могат да се проектират от машината.
- Преди употреба, винаги огледайте визуално машината, за да се уверите, че ножът, болтовете на ножа и режещият механизъм не са износени или повредени. Сменете износените или повредени остриета и болтове, за да осигурите баланс. Сменете унищожените или нечетливи етикети.
- Проверете акумулаторите преди употреба. Не използвайте уреда, ако е повреден.

Функциониране

- Използвайте уреда само през деня или при добри условия на изкуствена светлина.
- Избягвайте използването на машината върху мокра трева, когато това е възможно;
- Винаги поддържайте стабилна позиция по склоновете;
- Вървете и не бягайте;
- Косете тревата напречно на склона, а не нагоре и надолу по него.
- Препоръчваме ви да обърнете специално внимание при промяна на посоката на склоновете;
- Не косете тревата на прекалено стръмни склонове;
- Проявете изключително внимание, когато дърпате машината към вас;

- и) Спрете ножа, ако е необходимо да наклоните машината, за да я транспортирате, при пресичане на непокрита с трева повърхност и при транспортиране на машината от и към зоната на употреба.
- й) Никога не използвайте уреда с дефектни предпазители или без устройства за безопасност, например без монтиран на мястото си колектор за отпадъци.
- к) Стартирайте внимателно двигателя, следвайки инструкциите и предпазвайки краката си от острието (остриетата);
- л) Не наклоняйте машината при стартиране на двигателя, а само ако е необходимо да наклоните машината, за да се включи. В този случай, не наклоняйте повече от необходимото и повдигайте само частта, която е по-далеч от оператора;
- м) Не стартирайте машината, когато се намирате пред отвора за евакуация.
- н) Не поставяйте ръцете или краката си в близост или под въртящите се компоненти. Винаги се пазете от отвора за евакуация.
- п) Ако машината започне да вибрира необичайно (проверете я веднага),
 - проверете, дали има повреди,
 - сменете или поправете всякакви повредени компоненти,
 - проверете и затегнете всякакви разхлабени части.

Поддръжка и съхранение

- а) Дръжте всички гайки и болтове затегнати, за да се уверите, че уредът е в изправност.
- б) Често проверявайте колектора за трева за откриване на признаци на износване или повреда.
- в) Когато правите настройки на машината, препоръчваме ви да обърнете голямо внимание, за да предотвратите захващане на пръстите между въртящите се остриета и неподвижните компоненти на машината.
- г) Когато извършвате операции по поддръжка на остриетата, не забравяйте, че дори и да е изключено захранването, остриетата могат да продължат да се движат.
- д) От съображения за безопасност, сменете износените или дефектни части; Използвайте само оригинални резервни части и аксесоари.
- е) Използвайте само заместващото острие, болта на ножа и ротора, предназначени за този продукт.
- ж) Смажете крачетата за хващане на колелата.
- з) Съхранявайте уреда само на сухо място.
- и) В извън сезона, акумулаторите трябва да се зареждат периодично (месечно).

ДОПЪЛНИТЕЛНИ ПРАВИЛА ЗА БЕЗОПАСНОСТ ЗА ЕЛЕКТРИЧЕСКАТА КОСАЧКА ЗА ТРЕВА

Прочетете внимателно инструкциите. Запознайте се с контролите и правилното използване на уреда.

Никога не позволявайте на децата да използват уреда.

Никога не позволявайте на хората, незапознати с тези инструкции, да използват уреда. Местните разпоредби могат да ограничат възрастта на оператора.

Никога не използвайте уреда, докато наблизко има хора, особено деца или животни.

Операторът или потребителят е отговорен за злополуките или опасностите, които настъпват на други лица или на техните вещи.

Винаги носете здрави обувки и дълги панталони, докато използвате уреда. Не поставяйте машината в експлоатация, когато не носите обувки или ако носите отворени сандали.

Огледайте внимателно зоната, където следва да се използва машината и отстранете всички камъни, пръчки, кости и други чужди предмети.

Преди употреба, винаги огледайте визуално машината, за да се уверите, че остриетата, болтовете на остриетата и режещият механизъм не са износени или повредени. Сменете износените или повредените остриета и болтове, за да осигурите баланс.

Използвайте уреда само през деня или при добри условия на изкуствена светлина. Избягвайте използването на машината върху мокра трева, когато това е възможно.

Винаги поддържайте стабилна позиция на склоновете. Косете тревата напречно на склона, а не нагоре и надолу по него.

Упражнявайте изключително внимание, когато завивате назад или дърпате машината към вас.

Не използвайте машината на прекалено стръмен склон.

Упражнявайте изключително внимание, когато завивате назад или дърпате машината към вас.

Спрете въртящите се части, ако машината трябва да се накланя за транспортиране. Не активирайте функцията за рязане при пресичане на непокрита с трева повърхности и при транспортиране на машината от и към зоната на употреба.

Никога не използвайте уреда с дефектни предпазители или без устройства за безопасност, например без монтиран на мястото си колектор за отпадъци.

Стартирайте внимателно двигателя, следвайки инструкциите и предпазвайки краката си от въртящите се части.

Не накланяйте машината при стартиране на двигателя, а само ако е необходимо да наклоните машината, за да я стартирате. В този случай, не накланяйте повече от необходимото и повдигайте само частта, която е по-далеч от оператора. Винаги се уверете, че двете ръце са в позиция за функциониране на машината, преди да я поставите отново на земята. Не приближавайте ръцете или краката си до въртящите се компоненти.

Не повдигайте или не транспортирайте машината, докато двигателят все още работи.

Извадете щепсела от контакта:

- Всеки път, когато се отдалчите от уреда.
- Преди премахване на блокаж.
- След удряне на чужд предмет. Огледайте машината за откриване на повредите и при необходимост направете ремонт.
- Ако машината започне да вибрира необичайно, проверете я незабавно.

Символи

Техническият етикет на машината може да има някои символи. Това е важна информация за продукта или инструкции за неговата употреба.



Рециклируемите електрически продукти не трябва да се изхвърлят заедно с битовите отпадъци. Моля, рециклирайте там, където са налични съоръжения. Свържете се с местните власти или магазина, за да получите информацията относно рециклирането.



Показва риск от злополука, смърт или повреда на инструмента в случай на неспазване.



Носете защитни очила.
Използвайте защита на слуха.



Този продукт е в съответствие с всички регулаторни стандарти в страната на територията на ЕС, където продуктът е закупен.



Носете здрави, нехлъзгащи се обувки.



Прочетете наръчника за употреба.



Използвайте предпазни ръкавици.



Да не се излага на дъжд.



Дръжте децата на поне 10 м от работната зона.



Могат да се проектират отпадъци от отвора за евакуация.



Зъбните колела ще продължат да се въртят за малко време след спиране на машината. Не повдигайте и не транспортирайте машината, докато зъбните колела не спират напълно.



Този електрически инструмент е двойно изолиран.



Внимание за острите остриета. Остриетата продължават да се въртят след спиране на двигателя.

V – Инструкции за сглобяване

Подготовка:

- 1) Свържете горната и долната дръжка с помощта на предоставените винтове и крепежни елементи (фиг.1)



Фиг.1

- 2) Въведете дръжката в тялото на машината, като се уверите, че отвора на дръжката се подравнява с отвора на машината, и фиксирайте с включените винтове в тази посока (фиг. 2)



Фиг. 2

- 3) Поставете всяко колело на оста, сложете първо шайбата, след което фиксирайте с помощта на болтовете с форма "R" и натиснете капците на колелата, докато се задействат. (фиг. 3).

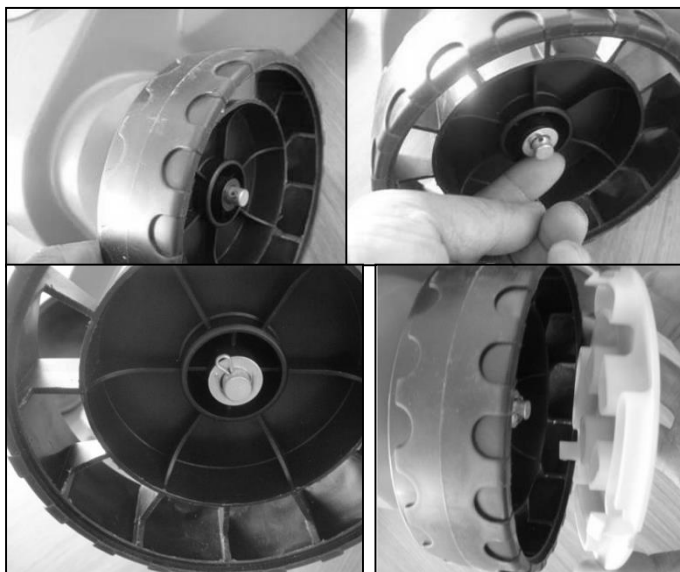

Фиг. 3

- 4) Хванете държачите за кабела (фиг. 4)



Фиг. 4

- 5) Повдигнете люка и поставете колекторната кутия върху държача. (фиг. 5)



Фиг. 5

VI- Функциониране

Стартиране

Задействайте бутона за стартиране в посоката, посочена на бутона, и задействайте лостовите на горната дръжка.

Внимание! Не стартирайте машината, ако се намирате на висока трева. Задръжте натиснат лоста на превключвателя, докато освобождавате бутона за безопасност. За да спрете машината, освободете лоста на превключвателя и той автоматично ще се върне в изключено положение.

Косене (фиг. 4)

Препоръчваме ви да използвате машината спазвайки инструкциите в този наръчник, за получаване на оптимални резултати и за намаляване на риска от разрязване на хранващия кабел.

- Стартирайте машината, съгласно инструкциите по-горе.
- Преместете се от позиция 1 към 2.
- Завъртете надясно и продължете към позиция 3.
- Завъртете наляво и продължете към позиция 4.
- Повторете стъпките по-горе, както е необходимо.

Поддръжка на острието (фиг. 5)

- Периодично почиствайте острието от трева и мръсотия.
- В началото на сезона за градинарство, прегледайте внимателно острието.
- Ако е много изхабено, изострете го или го заменете.
- Ако острието е повредено или износено, сменете го с нов.

Предупреждение! Спазвайте следните мерки за безопасност:

- Изключете акумулаторите, за да извършите всяка операция по поддръжка.
- Внимавайте да не се режете, използвайте много издръжливи ръкавици или кърпа за докосване на острието.
- Използвайте само определено заменящо острие.
- Не остранявайте острието (A) по никаква причина.

За подмяна на острието

- Завъртете машината на една страна.
- Дръжте острието (C) с една ръка.
- Използвайте включения ключ за разхлабване и премахване на гайката на острието (B).
- Сменете острието.
- Затегнете добре гайката.

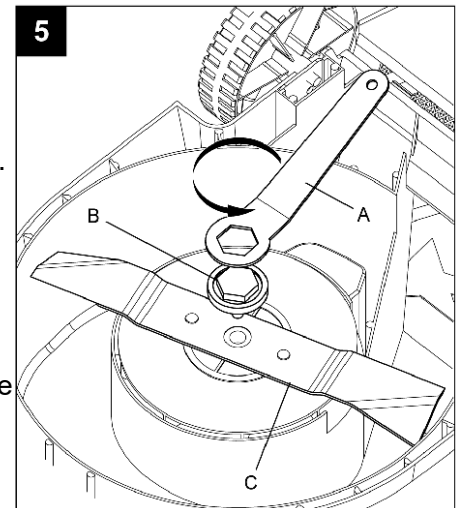

Зареждане на акумулаторите

Позиционирайте двата акумулатора в зарядното устройство, свържете зарядното устройство към контакта. Червените светодиоди на зарядното устройство показват факта, че акумулаторите са разредени, а зеленият цвят показва факта, че акумулаторите са заредени.

ДЕКЛАРАЦИЯ ЗА СЪОТВЕТСТВИЕ СЕ

Производител и дистрибутор: **ТД РУРИС ИМПЕКС СРЛ (SC RURIS IMPEX SRL)**
ул. Каля Северинулуй № 10, бл. 317b, гр. Крайова, окр. Долж, Румъния
Тел. 0351 464 632, Факс 0351 464 633, www.ruris.ro, office@ruris.ro
Оторизиран представител: инж. Строе Мариус Кътълин – Генерален директор
Оторизирано лице за техническото досие: инж. Флоря Николае – Директор
Проектиране на производството

Описание на машината: **ЕЛЕКТРИЧЕСКАТА КОСАЧКА ЗА ТРЕВА** е предназначена за извършване на работи по косене на трева.
Символ: **RXI** Тип: **3000**
Двигател: **електрически**
Работна ширина: **340 мм**

Ние, Търговско дружество РУРИС ИМПЕКС СРЛ (RURIS IMPEX SRL) Крайова, производител и дистрибутор, в съответствие с Директива 2006/42/ЕО – машини; изисквания за безопасност и сигурност, и следните стандарти – EN ISO 12100:2010, EN ISO 19932-1:2013, EN ISO 19932-2:2013, извършихме удостоверяване за съответствие на продукта с посочените стандарти и декларираме, че отговаря на основните изисквания за безопасност и сигурност, не застрашава живота, здравето, сигурността на работното място и няма отрицателно въздействие върху околната среда.

Тествано в съответствие с: EN 50636-2-107:2015

EN 61558-1:2005+A1:2009/EN 61558-2-16:2009+A1:2013

EN 55014-1:2006+A2:2011, EN 55014-2:1997+A2:2008

Ниво на шума: 65 dB (A)

Този сертификат за съответствие е издаден в съответствие с Директива 2004/108/ЕО относно електромагнитната съвместимост. Продуктът отговаря на всички съществени изисквания на Директивата за EMC.

Забележка: Техническата документация е собственост на производителя.

Уточнения: Настоящата декларация е пълно съответствие на оригинала.

Срок на валидност: 5 години от датата на одобрение.

Място и дата на издаване: **гр. Крайова, 11.03.2019 г.**

Регистрационен номер: 242/11.03.2019

Оторизирано лице и подпис:



инж. Строе Мариус Кътълин
Генерален директор на
ТД РУРИС ИМПЕКС СРЛ (SC RURIS IMPEX SRL)