



МОТОПОМПА МР 40, МР50, МР80

**instrucțiuni originale*/*

МОТОПОМПА МР 40, МР50, МР80
Оригинални инструкции



CUPRINS

Инструкции за защита	4
Свързване на изпускателната тръба	6
Свързване на изпускателната тръба	7
Свързване на изпускателната тръба	8
Проверка нивото на бензин	9
Проверка на филтърния елемент	10
Проверка грундиране на водата	11
Пуск на двигателя	12
Работа при голяма надморска височина	14
Спиране на двигателя	15
Поддръжка	16
Смяна на маслото	17
Поддръжка на въздушния филтър	18
Поддръжка на к.свещта	19
Транспорт/съхранение(складиране)	21
Отстраняване на неизправности	22
Технически характеристики	25

ПРЕДГОВОР

Преди да използвате моторната помпа, моля, прочетете внимателно ръководството. Това ръководство е ръководство за решаване на проблеми при монтажа, експлоатацията и поддръжката на моторната помпа.

Благодарим Ви, че Сте избрали качеството и марката на РУРИС

Информация за клиентите и поддръжка:

Telefon: **0351 820 105**

E-mail: info@ruris.ro



ИНСТРУКЦИИ ЗА ЗАЩИТА

ПРЕДУПРЕЖДЕНИЕ

За да се осигури безопасна работа:

- Винаги проверявайте двигателя, преди да го пуснете. Можете да предотвратите авария или да увредите баланса.
- Като мярка за безопасност никога не използвайте запалими или корозивни течности като бензин или киселини. Също така, за да избегнете ръжда на помпата, никога не помпете морска вода, химически разтвори, разяждащи течности като използвани масла, вино или мляко.
- Помпата е проектирана да изпомпва чиста вода, а не остатъчна или с примеси (пясък, чакъл и др.) Замърсената и нечиста вода може да доведе до преждевременно износване на помпените елементи.
- Поставете помпата на безопасна хоризонтална повърхност. Ако помпата е наклонена или преобърната, тя може да причини разливане.
- За да предотвратите пожари и да осигурите адекватна вентилация, поддържайте помпата на поне 1 м от сградните стени или друго оборудване по време на работа. Не поставяйте запалими предмети в близост до помпата на двигателя.
- Поради възможността за изгаряне поради горещите части на двигателя по време на работа на моторната помпа, не им позволявайте да стигнат до работното място.
- Научете как бързо да спрете двигателя и да разберете как да прилагате всички контроли. Никога не позволявайте на никого да работи с помпата, преди да получи съответните инструкции.
- Бензинът е изключително запалим и при определени условия може да стане експлозивен.

- Захранващ бензин в добре вентилирани помещения и изключен двигател. Не пушете и не позволявайте на пламъка или искра да се доближават до горивната или складовата зона на бензина.
- Не препълвайте резервоара за гориво. След захранване проверете дали капачката на резервоара е добре затворена
- Внимавайте да не изливате гориво. Парите или горивните пари могат да се запалят. Ако се разлее гориво, преди да стартирате двигателя, уверете се, че разлетия бензин е отстранен.
- Никога не пускайте двигателя в затворени помещения или заграждения непроветриви.
- Изпускателната тръба се загрява много по време на работа на двигателя и остава гореща за известно време след спирането ѝ.

Внимавайте да не докоснете изпускателната тръба, когато е топла. За да избегнете възможността от злополуки, не докосвайте горещи части на двигателя, не допускайте деца или животни да имат достъп до зоната..

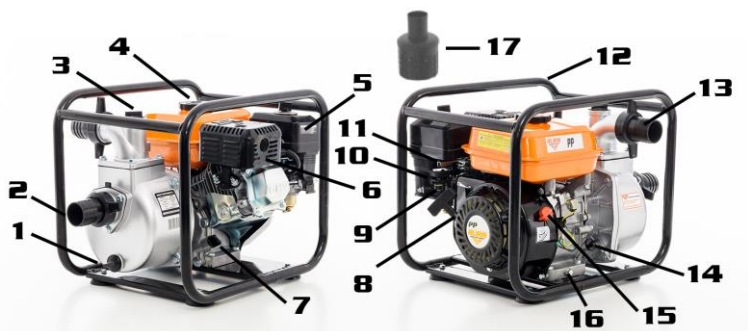

1. Щепсел за източване на помпата
2. Смукателна дюза
3. Бутон за пълнене на вода за грундиране
4. Запушалка за гориво
5. Въздушен филтър

9. Клапан за гориво
10. Лост шок
11. Лост за ускорител(ЗА ГАЗТА)
12. Защитна рамка
13. Щуц за изтласкване
14. Маслена капачка

- 6. Изпускателна тръба
- 7. Бутон за масло
- 8. Стартер

- 15. Контакт на двигателя
(включено / изключено)
- 16. Бутон за изпускане на
маслото
- 17. Смукач

СВЪРЗВАНЕ НА ПОВЕДЕНИЕТО ЗА БЕЗОПАСНОСТ

Използвайте търговски маркучи, връзки за маркучи и скоби за тръби. Маркучът с къс и голям диаметър е най-ефективният. Маркучът с дълъг и малък диаметър ще увеличи силата на триене и ще намали потока на помпата..

ЗАБЕЛЕЖКА:

Затегнете скобата на маркуча за да предотвратите разединяването на маркуча под високо налягане.

- 1. Маркуч за изхвърляне (не е включен в опаковката)
- 2. Колие(скоба) на маркуч

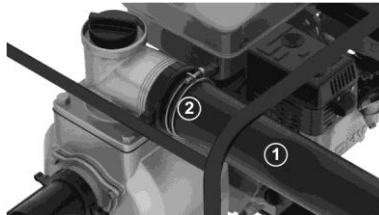

ПРЕДВАРИТЕЛНО НАЧАЛО ЗА СТАРТИРАНЕ

Свързване на смукателния маркуч

Използвайте наличен търговски маркуч, фитинги и скоби за затягане на тръби. Смукателният маркуч трябва да бъде армиран и експандиран. Дължината на смукателния маркуч не трябва да бъде по-дълга от необходимото, тъй като помпата не е далеч от нивото на водата.

Времето за самозасмукване е пропорционално на дължината на смукателната тръба. Смукачът, който се доставя с помпата, ще бъде свързан с края на засмукващата линия посредством затягаща яка.

ВНИМАНИЕ:

Винаги монтирайте смукача в края на смукателна тръба, преди да започнете да изпомпвате. Смукачът няма да позволи да минат клони, листа, корени или други остатъци, които могат да запушат кондукционната тръба или да повреди ротора.

Подпорната точка на смукача, трябва да бъде солидна (не върху пясък, камънак, кал, мочурливо и т.н) или на 0,5 м от дъното на водата.

В случай на извличане на вода от речното корито, изпомпването ще се извършва от защитена от вода зона (къща), за да се избегне абсорбирането на пясък и камъни.

ЗАБЕЛЕЖКА: Затегнете тръбната връзка и скобите, за да осигурите запечатване и да предотвратите загуба на аспирация. Дефектна смукателна тръба ще намали ефективността на изпомпване, както и капацитета за самозасмукване.

1. 1. Смукателна тръба

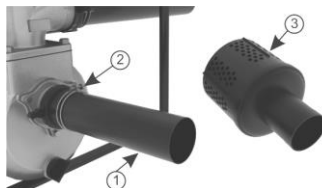

2. (не е включено в опаковката)
3. 2. Колие(скоби) на тръбата
4. Смукач

ПРОВЕРКА НА МОТОРНОТО МАСЛО

ВНИМАНИЕ:

Маслото на двигателя е основна детерминанта на работата на двигателя и живота му. Типични масла без детергент или растителни масла не се препоръчват.

Проверка нивото на маслото в двигателя се прави само с двигателя в хоризонтално положение.

Преди да стартирате двигателя, зареждайте с масло Ruris 4T Max или със степен на класификация на API: CI-4 / SL или по-висока, с припл. 600 ml..

Свалете капачката за зареждане с масло и изтрийте жожа с помощта на чиста кърпа.

Проверете нивото на маслото, въвеждайки жожа в отвора за зареждане без все още да захранвате. Ако нивото на маслото е под края на жожа, презаредете с препоръчителното масло до ръба на отвора за зареждане.



Гнездо за захранване с масло
Капачка на маслото
По-високо ниво

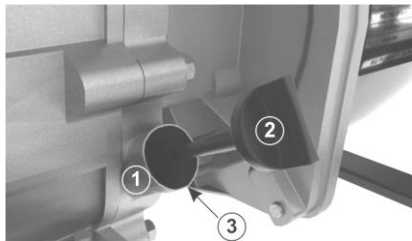

Период на работа



Помпата трябва да работи в продължение на максимум 5 часа при леко натоварване (изпомпване на вода), след което източете цялото количество масло в маслото за двигателни масла. След това напълнете маслото за двигателни масла с маслото Ruris 4T Max или степента на класификация на API: CI-4 / SL или по-висока. La motorpompa Ruris MP40/50/80 ще се използва безоловен бензин

ПРОВЕРКА НА НИВОТО НА БЕНЗИНА

Свалете капачката на резервоара за гориво и проверете нивото на горивото в резервоара.

Зареждане на резервоара, ако нивото на бензина е ниско.

Използвайте безоловен бензин. Бензинът е изключително запалим и при определени условия експлозивен.

Оставете двигателя да се охлади преди хранене.

ВНИМАНИЕ:

Бензинът е изключително запалим и при определени условия експлозивен. Оставете двигателя да се охлади преди зареждане.

Зареждайте с гориво в добре проветриви сгради с изключен двигател. Не пушете и не допускайте пламък или искри да навлязат в мястото, където се подава горивото или където се съхранява бензинът..

Не препълвайте резервоара за бензин (максималното ниво на бензина ще бъде до отвора за зареждане). След зареждане проверете дали капачката на резервоара е правилно затегната и сигурна.

Внимавайте да не разливате бензин при зареждане. Разлят бензин или бензинови пари могат да се запалят. Ако бензина се разлее при зареждането,



трябва да имате грижа, че трябва да бъде изтрит преди да стартирате двигателя.

Избягвайте продължителен или повтарящ се контакт с кожата с бензин или дишане на бензинови пари.. НЕ РАЗРЕШАВАЙТЕ ДОСТЪП НА ДЕЦА.

ПРОВЕРЯВАНЕ НА ФИЛТЪРНИЯ ЕЛЕМЕНТ

Отстранете пеперудената гайка, шайбата и капака на въздушния филтър. Проверете филтърния елемент, ако няма прах или други блокиращ

1. Капак на филтъра
2. Филтърен елемент



ВНИМАНИЕ:

Никога не използвайте двигателя без въздушен филтър. Може да възникне бърза повреда на двигателя от гледна точка каквото е прахът, който се просмуква през карбуратора в двигателя.

ПРОВЕРКА НА ВОДАТА

ВНИМАНИЕ:

Помпената камера трябва да се напълни с вода преди пускане в експлоатация.

ВНИМАНИЕ:

Никога не работете с помпата, без да осигурявате подготвителната вода, тъй като помпата ще прегрее и предварителната настройка ще се влоши..

1. Buşon de alimentare apă de amorsare



PORNIREA MOTORULUI

- Отворете кранчето за гориво.
- Превключете лоста за удар на двигателя.

ЗАБЕЛЕЖКА:

1. Ако двигателят е горещ, не използвайте.
2. Подемен лост **на удар**
3. кран за горивото

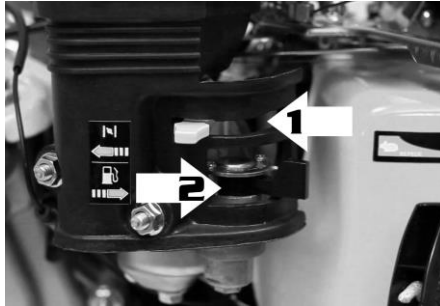

4. Когато използвате машината, издърпайте машината 4 пъти леко на лентата на стартера на двигателя, за да заредите всички вътрешни отвори в двигателя.
5. Поставете ключа за запалването в позиция ON.

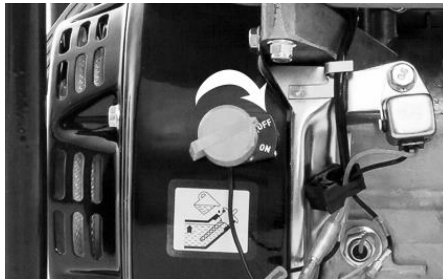



Преместете лоста на дросела леко наляво

Стартирайте двигателя, като издърпате стартерното въже. Никога не издърпайте внезапно кабела на стартера, първо го спрете, т.е. нека пръстените да се включат първи. Бавно задвижете дръжката на кабела на стартера в хода на връщане към корпуса на стартера, дори ако двигателят работи

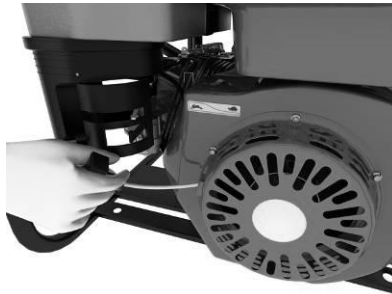



ФУНКЦИОНИРАНЕ ПРИ ГОЛЯМА ВИСОЧИНА

На висока надморска височина стандартната смес от въздух и бензин ще бъде изключително богата. Ефективността ще намалее и потреблението на бензин ще се увеличи.

Мощността на двигателя с голяма надморска височина може да се подобри, като се монтира по-малък диаметър в карбуратора и се регулира пилотният винт. Ако често използвате двигателя на височина над 1830 м над морското равнище, обадете се на оторизираната ви дилърска фирма, за да извършите промяна на карбуратора.

ВНИМАНИЕ!

Работата на двигателя при височина, по-малка от тази на диаметъра, може да доведе до лоша работа, прегряване и сериозно повреждане на двигателя в резултат на твърде слаба смес.

СПИРАНЕ НА ДВИГАТЕЛЯ

Преместете лоста на дросела надясно.

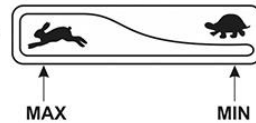

1. Поставете контакта на двигателя както е показано OFF (затворено).

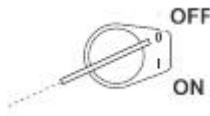



ПОДДРЪЖКА

За да се поддържа високо ниво на работа на помпата, е необходимо да регулирате и периодично да проверявате помпата. Редовната поддръжка ви помага да удължите живота.. Необходимите интервали за поддръжка и видът на поддръжката, който трябва да се извърши, са описани на страница 27

ВНИМАНИЕ:

Спрете двигателя, преди да извършите поддръжката. Ако двигателят трябва да работи, проверете дали корпусът е добре вентилиран. Отработилите газове съдържат вредни въглеродни окиси, излагането им може да доведе до загуба на съзнание и смърт.

ВНИМАНИЕ:

Използвайте оригинални или еквивалентни части за поддръжка или ремонт. Заменените нееквивалентни части могат да повредят помпата.

СМЯНА НА МАСЛОТО

За да осигурите бърз и пълен дренаж, изтеглете маслото на двигателя, докато двигателят е топъл.

- Отстранете капачката на пълнителя на масления съд и дренажна капачка(бутон), след което оставяйте маслото да се оттеди
 - Сменете дренажната капачка и я затегнете правилно
 - Заредете с масло Ruris 4T Max или масло по класификация на API: CI-4/SL или същото, или с по-високо от това
 - Сменяйте маслото на всеки 25 часа работа или на 6 месеца един път
1. Маслена капачка
 2. Щепсел за изпускане на масло(дренажна капачка)

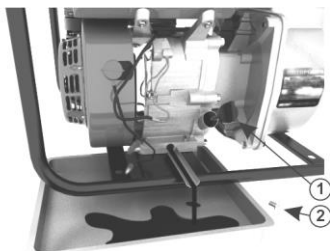

Въпреки че не се препоръчва да се борави с масло, препоръчваме Ви да се измиете обилно със сапун и вода, веднага след работа с маслото на двигателя.

ЗАБЕЛЕЖКА:

Препоръчително е да не се изхвърля маслото на двигателя по начин, който не съответства на изискванията за опазване на околната среда. Маслото се препоръчва да се постави в запечатан контейнер и да се отведе до сервиз. Не се изоставя върху почвата или не се изхвърля в мрежата за отпадъчни води

ПОДДЪРЖАНЕ НА ВЪЗДУШНИЯ ФИЛТЪР

Запушен въздушен филтър (импрегниран с примеси) ще намали потока въздух в карбуратора. За да предотвратите неизправност на карбуратора, поддържайте въздушния филтър редовно. Поддръжка на въздушния филтър ще се извършва по-често, когато помпата работи в изключително прашни области.

ВНИМАНИЕ:

Никога не използвайте помпата без въздушен филтър. Във филтърния елемент почистваното масло (на двигателя) се изтегля до нивото, посочено на въздушния филтър. При изсмукване на твърди примеси, като прахови частици, настъпват бързи повреди на двигателя.

Развийте гайката пеперуда, отстранете капака на въздушния филтър и филтърния елемент.

- Измийте филтърния елемент с топла вода и препарат и подсушете добре.
- Сменете филтърния елемент и капака на филтъра.

1. Капак на въздушния филтър
2. Филтриращ елемент





ПОДДРЪЖКА НА СМЕЩА

Препоръчителна свещ: BPR 6ES(NGK)
W20EPR-U (NIPPON DENSO)

За да се осигури правилна работа на двигателя, свещта трябва да бъде почистена от всякакви отлагания и трябва да има разстоянието между електродите в рамките на зададените граници.

1. Извадете запалителната свещ

ВНИМАНИЕ:

Ако двигателят работи, изпускателната тръба е много гореща. Внимание! Не докосвайте!



2. Визуално проверете запалителната свещ. Сменете свещта, която има очевидно износване или която има диелектрик пукнат или прищипан. Ако свещта трябва да се използва повторно, почистете я с телената четка.
3. Разстоянието между електродите се измерва с измервателен инструмент. Тя ще има стойност от 0,7 - 0,8 мм. Ако е необходимо, коригирайте стойността, като огънете страничния електрод.



4. Проверете дали свещта е в правилно състояние и поставете свещта ръчно, за да избегнете повреда на винта.

ЗАБЕЛЕЖКА:

Когато инсталирате нова свещ, след като поставите запалителната свещ на седалката, ще се затегне половин оборот, за да се компресира монтажната шайба. Ако използвате свещ, затегнете 1 / 8-1 / 4 завъртания.

ВНИМАНИЕ:

Уверете се, че свещта е здраво затегната. Недостатъчно стегнатата свещ може да се нагорещи и да повреди двигателя. Никога не използвайте свещ с неадекватен обхват на отопление.



ТРАНСПОРТ/СЪХРАНЕНИЕ

ВНИМАНИЕ:

За да избегнете опасен пожар, оставете двигателя да се охлади, преди да транспортирате помпата или да я съхранявате в затворени помещения.

При транспортиране на помпата поставете кранчето за гориво в положение OFF и поддържайте помпата хоризонтална, за да предотвратите изтичането на газ. Разлят бензин или бензин могат да се запалят.

1. Преди да съхранявате помпата за по-дълъг период от време, проверете дали отделението за съхранение е влажно и непроницаемо.
2. Почистете вътрешността на помпата. След като сте изпомпали чиста вода, извадете капачката за изтичане от корпуса на басейна (снимка 1), извадете водата от корпуса на басейна и след това поставете изпускателната тапа на място.
 - a. Изпразване на горивото:
 - b. а) С клапата на горивото в положение OFF, свалете изпускателния болт от стъклото на карбуратора (снимка 2) и извадете горивото от карбуратора. Изтеглете горивото в подходящ съд..
 - c. Поставете кранчето за гориво в положение ON и извадете горивото от резервоара в подходящ контейнер.
 - d. Сменете изпускателния болт на карбуратора.

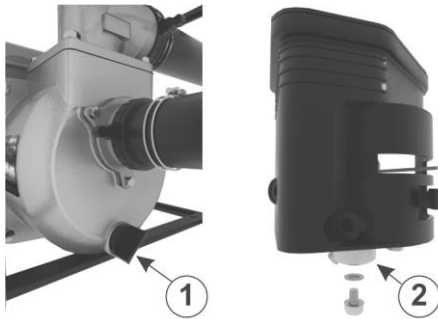

3. Сменете маслото на двигателя
4. Извадете свещта и изсипете 20 ml чист моторно масло в цилиндъра. Завъртете колянвия вал няколко пъти, като издърпате стартерното въже, за да разпределите маслото, след това отново инсталирайте свещта.
Издърпайте дръжката на стартера, докато почувствате съпротивление. Продължете да дърпате, докато вдлъбнатината на зъбното колело на стартера не изравни с отвора над макарата на барабана (виж фигурата по-долу). В този момент всмукателните и изпускателните клапани са затворени и това ще помогне за защита на двигателя от вътрешна корозия.

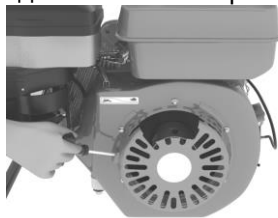

5. Покрийте помпата, за да предотвратите проникването на прах.

ОТКРИВАНЕ НА ДЕФЕКТИ

Когато двигателят не стартира, проверете дали:

1. Дали има достатъчно гориво.
2. Дали кранът на горивото е включен.
3. Дали бензинът достигне карбуратора.

За да проверите това, развийте изпускателния винт с кранчето за гориво в положение ON (foto, poz. 1,2).

ВНИМАНИЕ:

Ако се разлее бензин, уверете се, че сте избърсали бензина, преди да започнете проверката Spark Spark.

Разлят бензин или бензинови пари могат да се запалят.



1. Дали контактът на двигателя е включен.
2. Дали има достатъчно масло в двигателя.
3. Дали на свещта има блясък.
 - a. Отстранете тръбата на свещта. Извадете запалителната свещ и почистете всички замърсявания на електродите на свещите.
 - b. Инсталирайте свещта в тръбата.



в. Поставете ключа за запалването в положение ON.

d. Инсталирайте страничния електрод на запалителната свещ спрямо корпуса на двигателя и издърпайте дръжката на стартера.

д. Ако не възникнат искри, сменете свещта. Ако е коректно, опитайте да започнете както е указано в инструкцията

6. Ако двигателят не стартира, поемете помпата в оторизиран от Ruris сервизен център.

Когато помпата не се изпомпва, проверете дали:

1. Ако помпата е грундирана.
2. Ако винта е неправилно поставен.
3. Ако скобите са здраво затегнати.
4. Ако маркучите не са повредени.
5. Ако височината на засмукване е твърде висока.
6. Ако помпата все още не се стартира, занесете я в упълномощен сервиз на Ruris



CHARACTERISTICI TEHNICE

	Мотопомпа MP40	Мотопомпа MP50	Мотопомпа MP80
Двигател	General Engine	General Engine	General Engine
Мощност на двигателя	2,5 CP	7 CP	7 CP
Времена	4	4	4
Дълбочина на засмукване	5m	6m	6m
Помпа	autoamorsanta	autoamorsanta	autoamorsanta
Максимален дебит	20m ³ /h	36m ³ /h	65m ³ /h
Консумация	0,70l/h	1,75l/h	1,75l/h
Диаметър на всмукване и изпускане	40mm	50 mm	80 mm

Програма за поддръжка

Операции по поддръжката		При всяка употреба	След 1-я месец или 50 часа	След първите 5 часове	Месечно или 10 часа	На всеки 6 месеца или 25 часа	Годишно или на 100 часа
Масло на двигателя	Проверка на нивото	x	x			x	
	Смяна			x		x	
Въздушен филтър	Проверка почистване	x			x		
Свещ	Проверете за повторно регулиране					x	
Настройка на вентила	Проверете за повторно регулиране						x(1)
Горивната камера	Почистване						x(1)
Резервоар за гориво							x(1)

ЗАБЕЛЕЖКА:

- (1) Ако потребителят не разполага с необходимите инструменти и не притежава необходимите механични познания, тези операции трябва да се извършват от упълномощена служба на Ruris.



АМБАЛАЖ

Мотопомпите MP40, MP50, MP80 MPP са опаковани в кутии от велпапе. Мотопомпите MP40, MP50, MP80 трябва да се съхраняват на сухи, с покрив и защитени от влага области.

Размери на амбалажа cm :

	lungime	lățime	înălțime
Мотопомпа MP40	36.5	32	38
Мотопомпа MP50	55	45	49.5
Мотопомпа MP80	55	45	49.5

Тяжест: Мотопомпа MP40 – 14 kg
 MP50 – 25 kg
 MP80 – 38 kg



ДЕКЛАРАЦИЯ ЗА СЪОТВЕТСТВИЕ

ПРОИЗВОДИТЕЛ: **SC RURIS IMPEX SRL**

Калеа Северинулуй, бл. 3176, Крайова, Dolj, Румъния

Tel. 0351 464 632, Fax 0351 464 633, www.ruris.ro, office@ruris.ro

Оторизиран представител: ing. Строе Мариус Каталин – Генерален

Директор

Оторизирано лице за техническото досие: ing. Флореа Николае –

Директор Проектиране Продукция

Описание на машината: **МОТОРМПА/МОТОПОМПА** има ролята да извършва течни помпени работи, като основната машина е енергийният компонент и центробежната помпа, действителното работно оборудване
Символ: **MP** Тип: **40; 50; 80**

Двигател: термичен **4-тактов, безоловен бензин**

Максимална мощност: **2,5 – 7 CP**

Дебит: **20-65 m³/h**

Акустичното ниво на мощност (празен ход): 95-96 dB

Нивото на акустична мощност (Nmax): 95-96 dB

Нивото на звукова мощност (шум) е сертифицирано от I.N.M.A.

Vicuresti чрез пробния бюлетин №. 17 / 21.07.2014 в съответствие с разпоредбите на Директивата **2000/14/CEE** si **SR EN ISO 3744:2011**.

Ние SC RURIS IMPEX SRL Крайова in в качество на производител и дистрибутор, **в съответствие с H.G. 1756/2006** - ограничаване на нивата на шумовите емисии в околната среда, произведени от оборудване, предназначено за използване извън сградите и - **H.G. 1029/2008** - по отношение на условията за пускане на пазара на машините, ние проверихме и удостоверихме съответствието на продукта с посочените стандарти и заявихме, че е в съответствие с основните изисквания.

Долуподписаният Строе Каталин, представител на производителя, декларирам на своя отговорност, че продуктът отговаря на следните европейски стандарти и директиви:

Directiva 2000/14/EC – Емисии на шум във външната среда

-**SR EN ISO 22868:2011** - Горски машини и градинарски машини.
Акустичен код за изпитване за машини, оборудвани с двигател с вътрешно горене. Метод на експертиза



-**SR EN ISO 3746:2009** - Акустика. Определяне на нивата на акустична мощност, излъчвани от източници на шум при използване на акустично налягане
-**SR EN 809+A1/2010** - Помпи и системи, помпени за течности. Общи изисквания

Други използвани стандарти или спецификации

-**SR EN ISO 9001** - Система за Управление на Качеството

-**SR EN ISO 14001** - Система за управление на околната среда

--**OHSAS18001** - Система за Управление на Здравословните Безопасни Условия на Труд

Забележка: Техническата документация се съхранява от производителя.

Година на прилагане на марката ЕС: 2017.

Уточняване: Това изявление съответства на оригинала Termen de

Валидност: 5 години от датата на одобрението.

Място и дата на обявяване: **Craiova, 08.11.2017.**

№ на вписване: 984/08.11.2017

Оторизирано лице и подпис: инж.Строе Мариус

Каталин

Генерален Директор на SC RURIS IMPEX SRL



ДЕКЛАРАЦИЯ ЗА СЪОТВЕТСТВИЕ

ПРОИЗВОДИТЕЛ: **SC RURIS IMPEX SRL**

Калеа Северинулуй, бл. 3176, Крайова, Dolj, Румъния

Tel. 0351 464 632, Fax 0351 464 633, www.ruris.ro, office@ruris.ro

Оторизиран представител: ing. Строе Мариус Каталин – Генерален

Директор

Оторизирано лице за техническото досие: ing. Флореа Николае –

Директор Проектиране Продукция

Описание на машината: **МОТОРМПА/МОТОПОМПА** има ролята да извършва течни помпени работи, като основната машина е енергийният компонент и центробежната помпа, действителното работно оборудване

Символ: **MP**

Тип: **40; 50; 80**

Двигател: термичен **4-тактов, безоловен бензин**

Максимална мощност: **2,5 – 7 CP**

Дебит: **20-65 m³/h**

Ние SC RURIS IMPEX SRL Крайова in в качество на производител и дистрибутор, **в съответствие с H.G. 1756/2006** - ограничаване на нивата на шумовите емисии в околната среда, произведени от оборудване, предназначено за използване извън сградите и - **H.G. 1029/2008** - по отношение на условията за пускане на пазара на машините, ние проверихме и удостоверихме съответствието на продукта с посочените стандарти и заявихме, че е в съответствие с основните изисквания.

Долуподписаният Строе Каталин, представител на производителя, декларирам на своя отговорност, че продуктът отговаря на следните европейски стандарти и директиви:

-**SR EN ISO 12100:2011** - Безопасност на машините. Основни понятия, общи принципи на проектиране. Основна терминология, методология.

Технически принципи. Общи изисквания

-**SR EN 1050:2000** - Безопасност на машините. Принципи за оценка на риска

-**SR EN 809+A1/2010** - Помпи и системи, помпени за течности. Общи изисквания за сигурност

-**SR EN ISO 3746:2009** - Acustică. Determinarea nivelurilor de putere acustică emise de sursele de zgomot utilizând presiunea acustică

-**SR EN ISO 22868:2011** - Горски машини и градинарски машини.

Акустичен код за изпитване за ръчни преносими машини, оборудвани с двигател с вътрешно горене. Метод на експертиза

- SR EN 14930+A1:2009** - Машини за селското и горското стопанство и градинарството. Машини с ръчен и пешеходен водач. Определяне на риска от контакт с горещи повърхности
 - Directiva 2000/14/EC** – Емисии на шум във външната среда
 - Directiva 2004/108/EC** - относно електромагнитно оборудване
 - Directiva 89/392/EC** – относно подвижни машини
 - SR EN 50081-1-2** - Електромагнитна съвместимост. Общ стандарт за емисиите. Част 1: Жилищна среда, търговска и лека промишленост; Част 2: Промислена среда
 - Directiva 2006/42/EC** – относно машини
- Alte Standarde sau specificatii utilizate:
- SR EN ISO 9001** - Sistemul de Management al Calitatii
 - SR EN ISO 14001** - Sistemul de Management al Mediului
 - OHSAS18001** - Sistemul de Management al Sanatatii si Securitatii Ocupationale.

МАРКИРАНЕ И ЕТИКЕТИРАНЕ НА ДВИГАТЕЛИТЕ

Бензинови двигатели с искрово запалване за използване на оборудване и машини SC RURIS, съгласно решението HG 332/2007 са маркирани с:

- Марка и име на производителя: GENERAL ENGINE
- Тип: 4T
- Нетна мощност: 2,5 - 7 CP
- Номер на типовото одобрение, получен от специализирания производител: eIRL*97/68SA*2002/88*0148*00

Забележка: Техническата документация се съхранява от производителя.

Спецификация: Това изявление съответства на оригинала.

Период на валидност: 5 години от дата на одобряване.

Място и дата на обявяване: Крайова, , **08.11.2017**.

Година на прилагане на марката: EC 2017

№ на вписване: 983/08.11.2017

Оторизирано лице и подпис: инж.Строе Мариус
Каталин
Генерален Директор на SC RURIS IMPEX SRL

